

FLANGED POTTING BOXES

500 SERIES

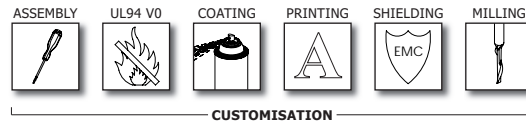

Comprehensive range of ABS boxes with a flush-fitting lid and flanged body, developed for partial or complete potting of electronic components to give maximum protection against shock, chemicals, moisture and temperature.

Umfangreiche Serie an ABS Vergussgehäusen mit bündig schliessendem Deckel und geflanschtem Gehäuse, entwickelt zum vollständigen oder partiellen Verguss von elektronischen Bauteilen um maximalen Schutz gegen Vibration, Chemikalien, Feuchtigkeit und Temperatureinflüsse zu bieten.

Features:

- Flush-fitting lid and flanged body
- Ideal for partial or complete potting
- Encapsulate and protect electronic components
- Compliance with water absorption specifications to DIN 53495
- ABS material is highly resistant against most chemicals
- High rigidity and impact strength

Materials:

- ABS, T-20°C to T+94°C

Optional: moulded in UL94-V0

Standard Colours:

- Black

Standard Unit includes:

- Box, Lid and 4 screws
- Units of 5 pieces each



Eigenschaften:

- Geflanschtes Gehäuse mit bündig schliessendem Deckel
- Ideal zum vollständigen oder partiellen Verguss geeignet
- Schutz von elektronischen Bauteilen durch einkapseln
- Erfüllt die Richtlinien bezüglich Feuchtigkeitsaufnahme nach DIN 53495
- Temperaturbereich von T-20°C bis T+94°C
- Hohe mechanische Schlagfestigkeit

Material:

- ABS, T-20°C bis T+94°C

Optional: UL94-V0 Material

Standardfarben:

- Schwarz

Lieferumfang:

- Gehäuse, Deckel und 4 Schrauben
- Gebinde von jeweils 5 Stück

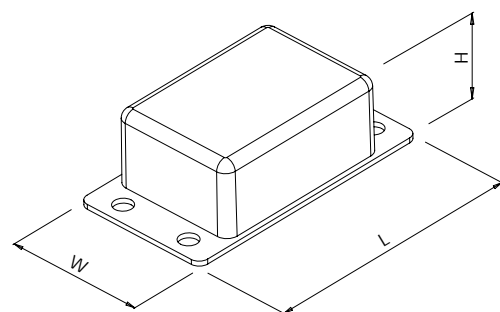

500 Series

Product Code	Dimensions (mm)		
	Length (L)	Width (W)	Height (H)
Black			
RX505A	36	26	17
RX506A	42	30	19
RX507A	48	34	21
RX508A	56	40	24
RX509A	66	46	26
RX510A	76	52	29